

## ĆWICZENIE Z KADRAMI I

Już wiecie, że najmniejszym elementem filmu jest kadr. Zawiera on konkretne informacje o bohaterze, sytuacji, kontekście. Szczególne znaczenie treści zawartych w kadrze docenił rosyjski twórca i teoretyk filmowy – Lew Kuleszow. W swoim doświadczeniu udowodnił, że zestawienie tego samego ujęcia z pozytywnie kojarzącym się motywem, a następnie z motywem negatywnym, poskutkowało zupełnie innym odbiorem: Twarz mężczyzny o takim samym wyrazie inaczej została zinterpretowana po zestawieniu z obrazem trumny, a potem jabłkiem.

Przekonajcie się sami jak działa efekt Kuleszowa!

Spośród szesnastu podanych kadrów wybierzcie cztery dowolne. Następnie ułóżcie je w trzech parach tak, by jedno zdjęcie zawsze się powtarzało.

Obok napiszcie jakie nowe znaczenia nabierają zestawienia. A może jest kilka możliwości interpretacji?

Zwróćcie uwagę na to, że kolejność kadrów w parach także ma znaczenie. Wszystko zależy od Was!

Wzór:

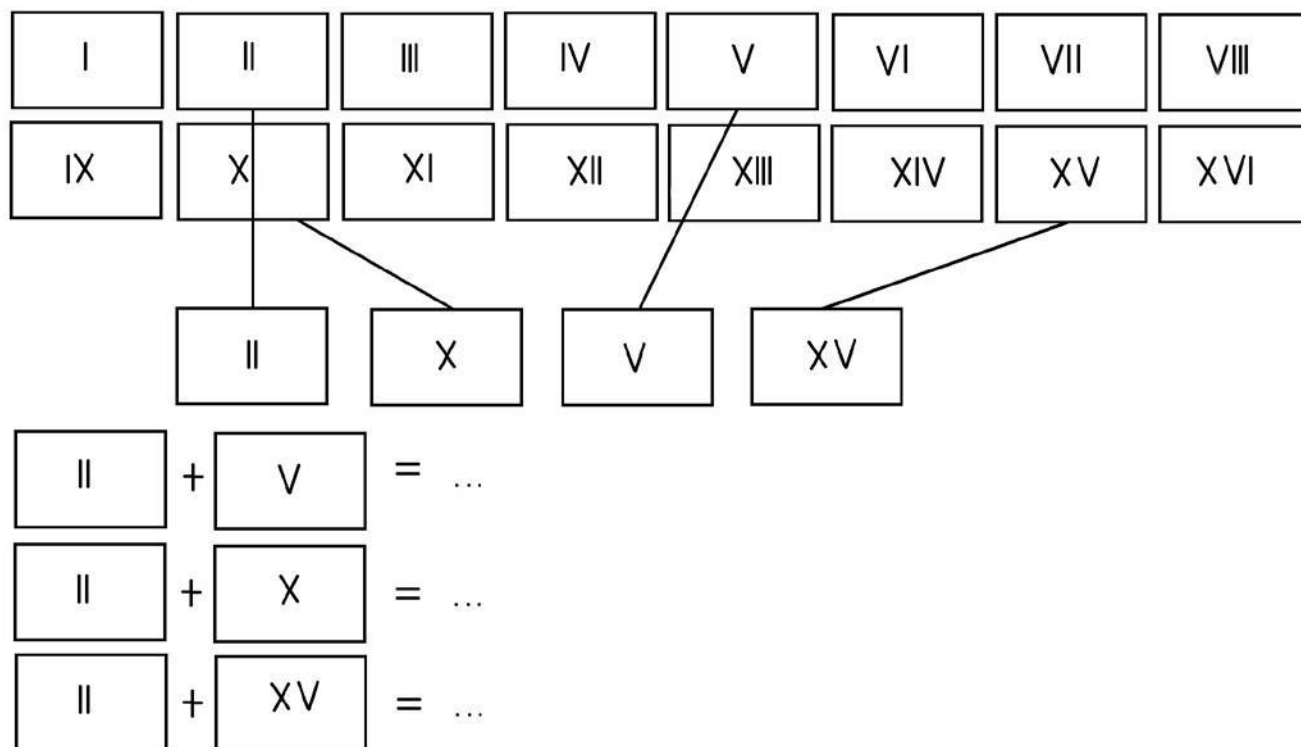

Poniżej znajdują się kadry do wyboru:



I



II



III



IV



V



VI



VII

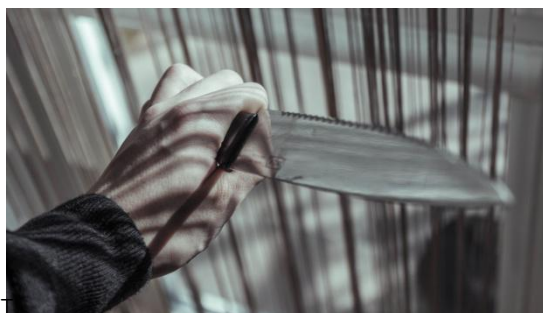

VIII



IX



X



# Filmoteka Szkolna



XI



XII



XIII



XIV



XV



XVI

Właśnie mogliście się przekonać jak istotnym narzędziem w procesie tworzenia filmu jest montaż. Nie bójcie się z nim eksperymentować. Daje Wam mnóstwo możliwości.

Podzielcie się swoimi uwagami na forum. Sprawdźcie kto wpadł na najciekawszy pomysł!